

*Gary Paulsen*

# ALLEIN IN DER WILDNIS

---

LESETAGEBUCH



Name:

Klasse:

# LESETAGEBUCH

---

## 1. VORÜBERLEGUNGEN

✦ Was bedeutet für dich Wildnis. Schreibe einige Schlagwörter in das Kästchen!

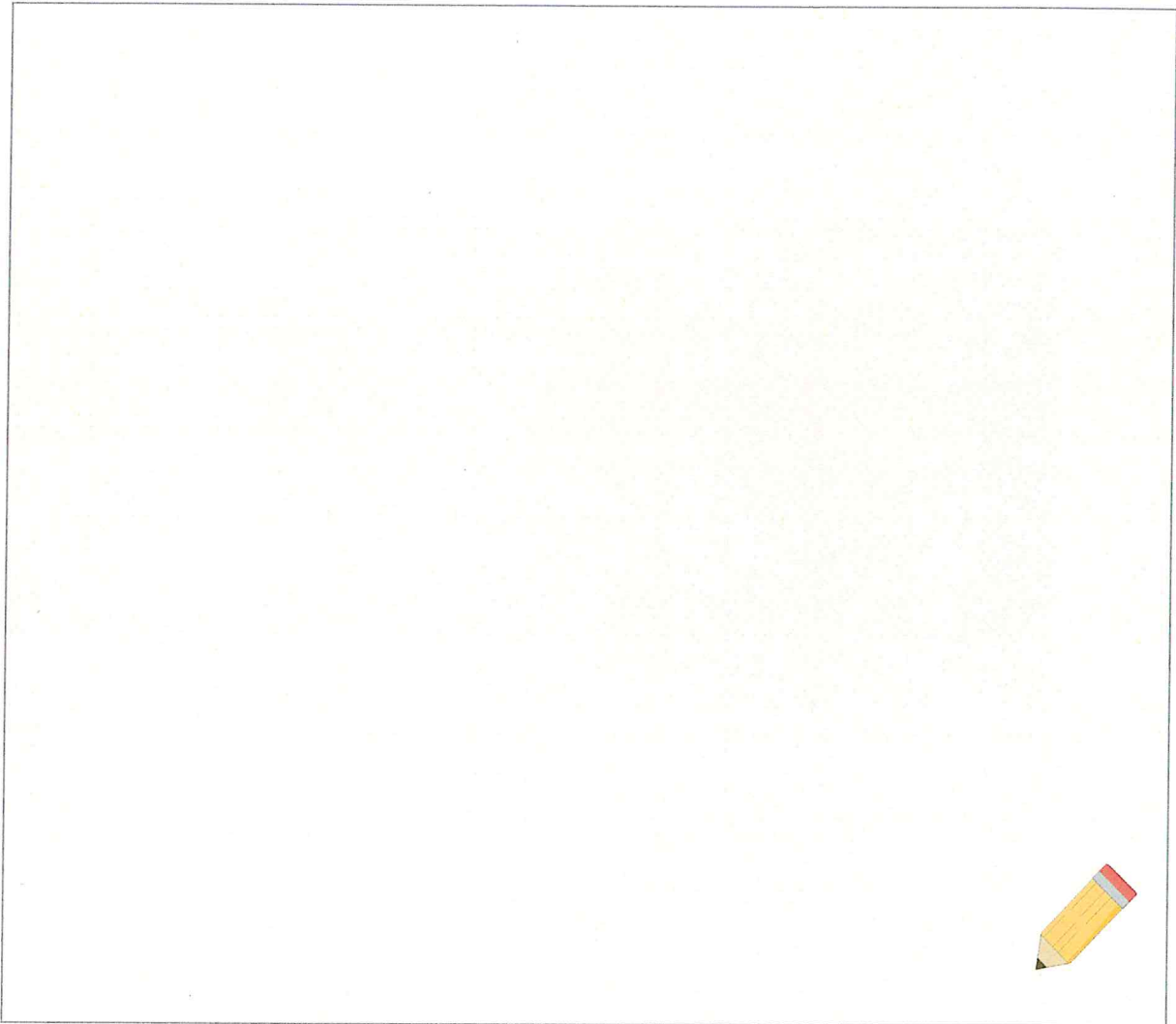

A large, empty rectangular box with a thin black border, intended for writing keywords. In the bottom right corner of this box, there is a small, stylized illustration of a yellow pencil with a red eraser and a sharpened lead tip.

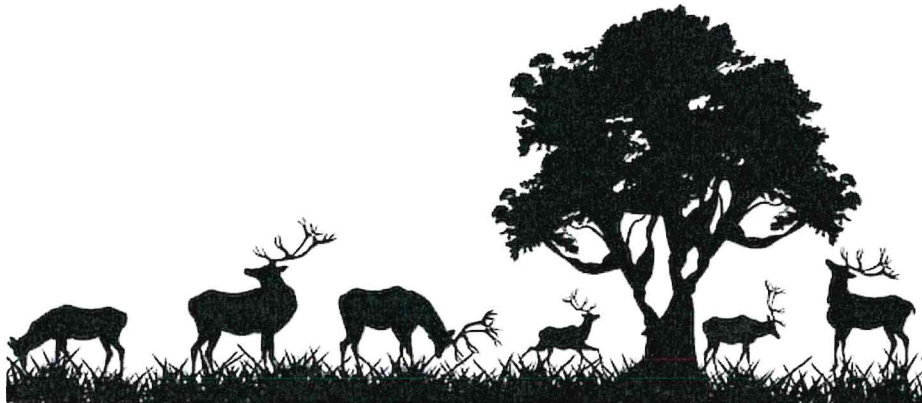



B. Wie hätte das Leben von Brian weitergehen sollen nach der Scheidung? Bei wem hätte er gelebt?

---

---

C. Was genau sagte der Pilot, als er die ersten Anzeichen des Herzversagens verspürte?

---

---

D. Was hatte die Mutter Brian zum Abschied geschenkt?

---

---

E. Woran merkt Brian, dass mit dem Pilot etwas nicht stimmte?

---

---

F. Welches waren Brians Gedanken, als er langsam die Wahrheit dessen begriff, was hier passiert?

---

---

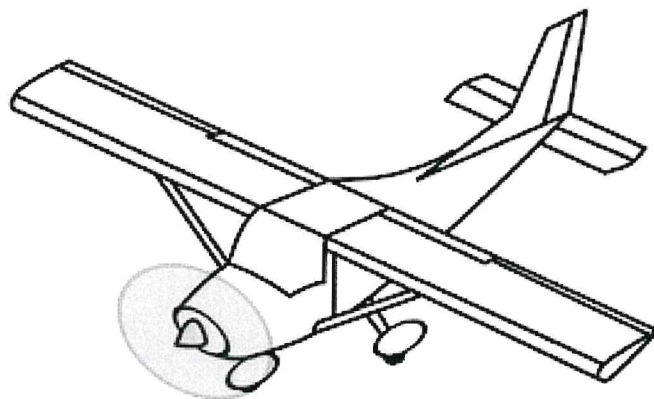

### 3. KAPITEL 2

❖ Lies das Kapitel und markiere dir wichtige Informationen.

❖ Was sind typische Anzeichen von einem Herzinfarkt! Erkundige dich!

(z.B.: <https://www.drk.de/hilfe-in-deutschland/erste-hilfe/herzinfarkt/>)

- ❖ \_\_\_\_\_
- ❖ \_\_\_\_\_
- ❖ \_\_\_\_\_
- ❖ \_\_\_\_\_

❖ Ein Notruf absetzen kann Leben retten. Kennst du dich aus?

❖ Welche Nummer musst du wählen? \_\_\_\_\_

❖ Nenne die 5 wichtigen W-Fragen, über die du die Notrufzentrale informieren solltest:

- ❖ \_\_\_\_\_
- ❖ \_\_\_\_\_
- ❖ \_\_\_\_\_
- ❖ \_\_\_\_\_
- ❖ \_\_\_\_\_

❖ Beantworte folgende Fragen zum Kapitel:

A. Brian wollte dem Piloten helfen, aber das spürte er... Was genau spürte er?

---

---

B. Brian musste jetzt das Flugzeug alleine steuern. Welche Geräte kannte er und mit welchen wusste er etwas anzufangen?

---

---

---

---

---

---

C. Welches Gerät, so dachte Brian, würde ihm das Leben retten können?

Warum und wie?

---

---

D. Welche zwei Begriffe werden im Text beim Funken verwendet? Was bedeuten sie wohl?

---

---

E. Es gab zwei Möglichkeiten für Brian, den Flug abubrechen. Nenne sie!

---

---

---

---

❖ Bearbeite die Arbeitsblätter zum Thema „Herzinfarkt (3)“ „Teste dein Wissen!“



## Herzinfarkt (a)

k.4

Dem Piloten geht es nicht gut. Brian nimmt an, dass er einen Herzinfarkt bekommen hat. Wie kommt Brian zu dieser Vermutung?

Lies S. 14 Z. 11 bis zum Ende des Kapitels und unterstreiche die Zeilen, die davon berichten, wie es dem Piloten geht und unter welchen Beschwerden er leidet. Notiere seine Beschwerden stichwortartig!

Unter diesen Beschwerden leidet der Pilot:

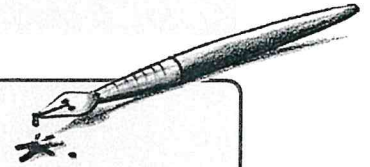

---

---

---

---

---

---

---

---

Die Ursache für einen Herzinfarkt ist Sauerstoffmangel in einem Herzmuskel.

Dies sind Anzeichen eines Herzinfarktes:

- Schmerzen in der linken Brust, die auf den linken Arm, Rücken und Oberbauch ausstrahlen können
- Todesangst
- Atemnot
- Blasse Hautfarbe
- Kalter Schweiß auf der Stirn

## ☆☆☆☆ Herzinfarkt (b)

k.4

Markiere die Beschwerden farbig, unter denen der Pilot leidet!

Brian geht auf S. 21 Z. 7 im Kopf mögliche Erste-Hilfe-Techniken durch. Welche fallen ihm ein?

---



---



---



---



---

Die folgenden Erste-Hilfe-Maßnahmen sind sofort bei einem Herzinfarkt durchzuführen.

Kreuze in der Tabelle diejenigen an, die Brian hätte anwenden können!

### Maßnahmen

- Sofort den Notarzt unter 112 rufen
- Den Oberkörper des Patienten aufrichten, z. B. an eine Wand lehnen
- Beruhigende Worte sprechen, evtl. beruhigenden Körperkontakt herstellen
- Beengte Kleidung (Kragen, Gürtel usw.) öffnen

## ☆☆☆☆ Herzinfarkt (c)

k.4

Überlege und begründe: Ist es Brian vorzuwerfen, dass er keine erste Hilfe geleistet hat?

---

---

---

---

---

---

---

Der Pilot merkt, dass es ernst um ihn steht und er keine Zeit verlieren darf, einen Funkspruch abzusetzen (S. 18 Z. 12). Ihm gelingt es aber nicht mehr, diesen zu vollenden. Was hätte der Pilot wohl gesagt, wenn es ihm gelungen wäre, zu Ende zu sprechen? Schreibe auf!

Der letzte Funkspruch des Piloten

*>>Dies ist der Flug Nummer vier-sechs- ...*

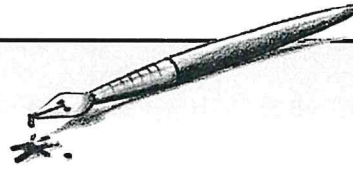

---

---

---

---

---

---

---

---

---

---

## 4. KAPITEL 3+4

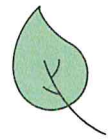

- ❖ Lies die beiden Kapitel und markiere dir wichtige Informationen.
- ❖ Brian landet alleine in der Wildnis. Wie könnte es ihm gelingen in der freien Natur zu überleben? Sammle deine Überlegungen in einer Mindmap!



- ❖ Beantworte folgende Fragen zum Kapitel:

A. Beschreibe ganz genau, was passiert, als der Motor zu stottern begann!

---

---

---

---

B. Erkläre in 8 Sätzen was passierte, nachdem das Flugzeug auf der Wasseroberfläche aufgeschlagen hatte.

---

---

---

---

---

---

---

---

C. Welches war das „Geheimnis“ von Brians Mutter?

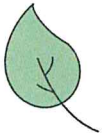

---

D. Welche Tiere störten ihn? Warum und wie? Informiere dich über diese Tiere genauer und fülle dann den Multiple-Choice-Test (3AB's) aus!

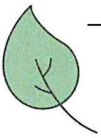

---

E. Beschreibe die Umgebung, in der sich Brian jetzt befand! Male eine kurze Skizze (unten)!

---

---

---

---

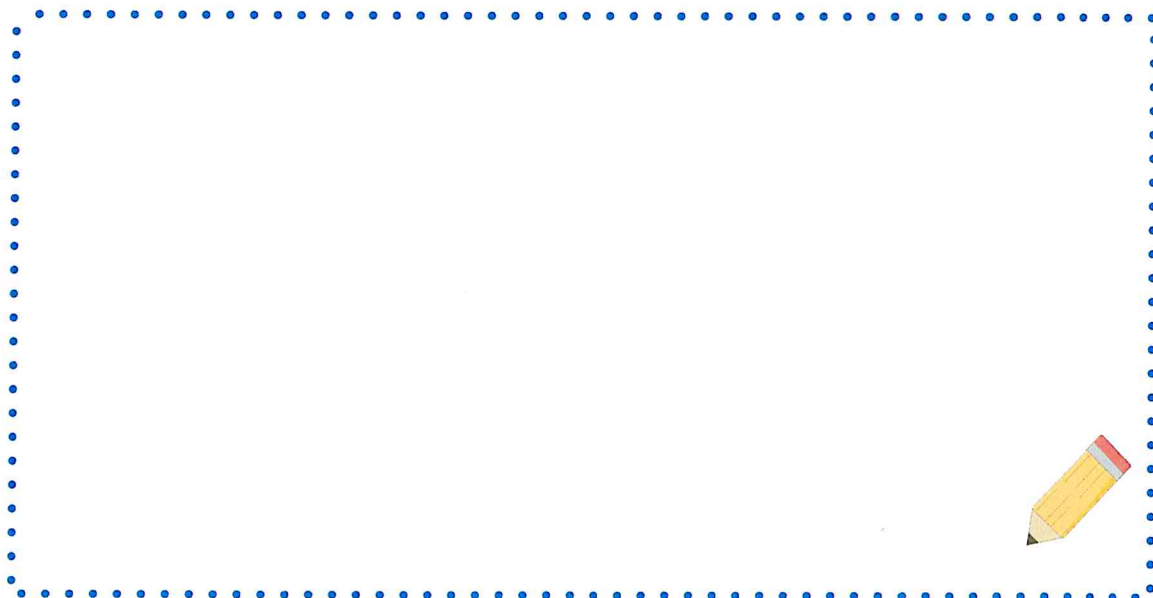

## ☼ ☼ ☼ ☼ Vom Ei zum Mini-Monster (a)

k.8

Kreuze an.

Elixier bedeutet:

- Nahrung
- Stich
- Heil- und Zaubersant
- Zusammensetzung

Brian ist zu einer bestimmten Jahreszeit in Kanada, da sich Mücken nur im ... fortpflanzen.

- Sommer
- Winter
- Frühling
- Herbst

Brian wird nur von ... gestochen.

- Männchen
- Königinnen
- frisch geschlüpften Mücken
- Weibchen

Die Mücken haben Brian aus einer Entfernung von ... geortet.

- 70 cm
- 7 m
- 70 m
- 7 km

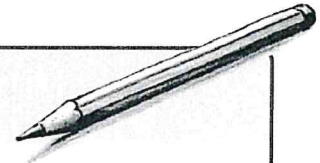

☆☆☆☆ Vom Ei zum Mini-Monster (b)

k.8

Das Enzym, das die Mücken nutzen, um das Blut gerinnen zu lassen, sorgt dafür, dass ...

- ihr Saugrüssel nicht verstopft
- sie an keiner Blutvergiftung sterben
- Bakterien abgetötet werden
- der Mückenstich juckt

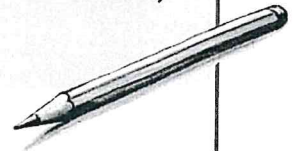

Mückenstiche können, wenn ... ins Blut gelangen, zum Tod führen.

- Paradiese
- Parasiten
- Paracetamole
- Viren

Warum leben so viele Mücken in der Nähe der Absturzstelle von Brian?

---

---

---

---

Beschreibe die Entwicklung vom Ei zur Mücke!

---

---

---

---

☀ ☀ ☀ ☀ Vom Ei zum Mini-Monster (c)

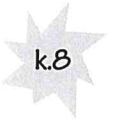

Warum summen Mücken?

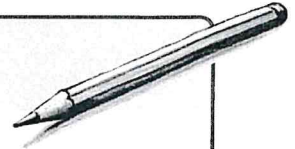

---

---

---

---

---

---

---

Was fanden Wissenschaftler heraus?

---

---

---

---

---

---

---

Warum riechen manche Füße ähnlich wie ein Käse?

---

---

---

---

---

---

---

F. Brian beschreibt in diesem Kapitel sein neues Lebensumfeld und vergleicht es mit seinem Leben in der Stadt. Markiere in unterschiedlichen Farben in deinem Buch die Beschreibungen der Wildnis und die der Zivilisation. Fülle dann die Tabelle aus!

	...die Stadt	...die Wildnis
Gerüche		
Farben		

### FAZIT:

Brian empfindet die Wildnis in diesem Moment....

---

---

---

---

---

---

---

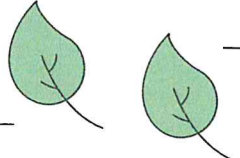

## 5. KAPITEL 5

- ❖ Lies das Kapitel und markiere dir wichtige Informationen.
- ❖ In welchem Land befindet sich Brian? Ergänze den Steckbrief! Nimm das Internet zur Hilfe!

\_\_\_\_\_

❖ **Lage:** Ein in Staat in \_\_\_\_\_, der zwischen dem Atlantik im Osten und dem \_\_\_\_\_ im Westen liegt und nordwärts bis zum \_\_\_\_\_ Ozean reicht.

❖ **Hauptstadt:** \_\_\_\_\_

❖ **Amtssprache:** \_\_\_\_\_

❖ **Einwohnerzahl:** \_\_\_\_\_

- ❖ Male die Flagge korrekt aus!

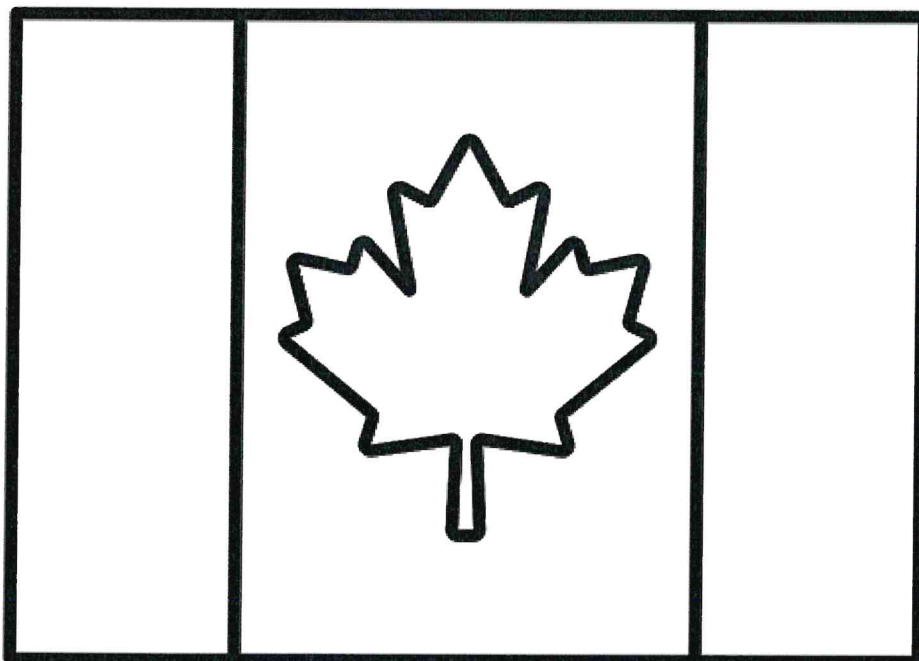

- ❖ Bearbeite die Arbeitsblätter zu diesem Land (2)!



## Kanada (a)



Kanada wird im Norden vom Nordpolarmeer und im Süden von der Landmasse der Vereinigten Staaten von Amerika begrenzt. Im Westen ist es der Pazifische Ozean und im Osten der Atlantische.

Kanada setzt sich aus vier Großlandschaften zusammen:

Dem Gebirgssystem im Westen schließen sich landeinwärts die zentralen Ebenen (Great Plains) an und nördlich der fünf großen Seen befindet sich der Kanadische Schild.

Brians Vater arbeitet in einer Naturlandschaft Kana die als Tundra bezeichnet wird. Die Tundra ist eine baumlose Steppe, in der der Boden ganzjährig gefroren ist (Dauerfrostboden). Übers Jahr gesehen liegt an etwa 300 Tagen Schnee. Im kurzen kanadischen Sommer können sich nur wenige und überwiegend kleinwüchsige Pflanzen wie Moose und Flechten entwickeln.

### Aufgaben

1. Umkreise und beschrifte auf der Karte (siehe nächste Seite) die vier Großlandschaften.
2. Trage stichwortartig die Informationen, die du über die Tundra erfährst, in das Kästchen ein.
3. Zeichne die Karte im Süden skizzenartig weiter und trage New York ein. Welchen Kurs hat Brians Maschine genommen? Zeichne eine mögliche Route ein und markiere einen möglichen Absturzort.



# Kanada (b)

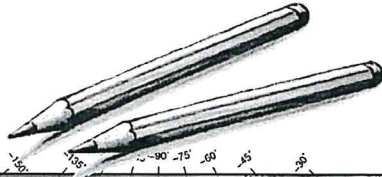

**Wald** (points to the western mountainous regions)

**Eis und Schnee** (points to the northern Arctic region)

**Grasland** (points to the central prairie region)

**Tundra:** (points to the northernmost Arctic region)

✧ Beantworte folgende Fragen zum Kapitel:

A. Welche zwei Dinge spürte Brian, als er aus dem tiefen Schlaf erwachte? Und woran merkte er es?

---

---

---

---

B. Was würde sich Brian für ein Menu genehmigen, wenn er nach Hause käme?

---

---

C. Was alles hatte Brian in seinen Hosentaschen? Wofür könnte er sie in der Wildnis gebrauchen?

Gegenstand	Dafür könnte er Brian in der Wildnis nützlich sein

D. Warum würden die Retter Brian vielleicht niemals finden?

---

---

---

---

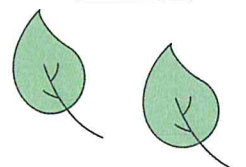

E. Wovor hatte Brian Angst?

---

---

F. Brian war klar, dass er etwas tun musste! Was würdest du an seiner Stelle tun?

---

---

❖ Brian denkt viel an seinen Englischlehrer. Beschäftige dich mit Mr Perpichs Ratschlägen (AB).



★ ★ ★ ★ Die Ratschläge des Mr Perpich



Brian erinnert sich an Mr Perpichs Ratschläge. Welche sind das?  
Trage ein!

A large empty rectangular box with a fountain pen nib at the top right corner, intended for writing answers.

Warum ist Mr Perpichs Lebensphilosophie in Brians Situation so wichtig?



Horizontal lines for writing answers.

## 6. KAPITEL 6

❖ Lies das Kapitel und markiere dir wichtige Informationen.

❖ Beantworte folgende Fragen zum Kapitel:

A. Wodurch war Brian geschwächt?

---

---

B. Brian hatte im Fernsehen einmal einen Bericht über das Trainingscamp von Fliegern beim Militär gesehen. Welche Aufgabe hatten diese Männer?

---

---

C. Welche Nahrung und welches Wasser hatten diese Männer aus dem Fernsehen zur Verfügung?

---

---

D. Brian verschaffte sich etwas essbares. Was war es? Wie fand er es?

---

---

E. Woraus baute Brian seine Hütte? Schreibe in Stichworten und zeichne!

---

---

---

---

---

---

**Brians Hütte:**



A large, empty rectangular box with a black border, intended for drawing or writing.

F. Hättest du die Höhle ebenso genutzt? Hast du Verbesserungsvorschläge?  
Ideen? Schreibe sie auf!

Five horizontal lines for writing answers to question F.

G. Wie vertrug Brian sein Essen?

Two horizontal lines for writing answers to question G.

## 7. KAPITEL 7



- ❖ Lies das Kapitel und markiere dir wichtige Informationen.
- ❖ Etwas stimmt in diesen Sätzen nicht. Unterstreiche die falschen Wörter und schreibe den Satz korrekt unten auf die Linie!

A. Seine Erinnerung war so deutlich, dass er die Kälte des Tages in der Fussgängerzone wieder zu spüren meinte.

---

---

B. Sein Gesicht war völlig von Moskitos zerstothen und übersät mit juckenden Pickeln.

---

---

C. Auch diese reifen Beeren waren sauer.

---

---

- ❖ Beantworte folgende Fragen zum Kapitel:

A. Was ist DAS GEHEIMNIS, von dem sein Vater nichts weiß?

---

---

B. Beschreibe in genauen Worten, wie sich Brians Magen anfühlte, als er erwachte!

---

---

---

---

C. Wie nannte Brian die Beeren?



---

D. Welche Sorte Beeren glaubte Brian bei seiner zweiten Suche gefunden zu haben. Was bemerkte er wegen seines Hungers nicht?

---

E. Welches Tier begegnete Brian? Was passierte bei der Begegnung?

---

---

---

- ❖ Bearbeite das Arbeitsblatt „Die Scheidung“!
- ❖ Informiere dich über den Braunbären und ergänze den Steckbrief! Informationen findest du im Internet, z.B.: Olis wilde Tierwelt- Kindernetz

	Der Braunbär
Aussehen	
Lebensraum	
Nachwuchs	
Ernährung	



☆☆☆☆ Die Scheidung



Grund für die Scheidung:

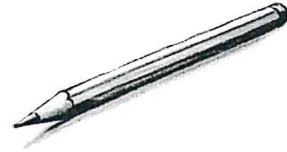

Vater

Mutter

Brian

Das erfährt der Leser über den Vater:

Das erfährt der Leser über die Mutter:

So sieht Brian die Rechtsanwälte und den Richter (S.13 unten):

Brian fühlt sich ...

## 8. KAPITEL 8+9

- ✦ Lies die Kapitel und markiere dir wichtige Informationen.
- ✦ Beantworte folgende Fragen zum Kapitel:

A. Wie beschrieb Brian den Gestank des Stachelschweins?

---

---

---

B. Brian sah im Traum eine Einkaufsstüte. Was dachte er, was dort drin sei?

---

C. Wie konnte Brian schließlich Feuer machen? Mit welchen Hilfsmitteln und Materialien?

---

---

D. Was machte Brian mit seinem Zwanzigdollarschein?

---

---

E. Was erinnerte Brian an Schreibpapier?

---

F. Überlege: Was werden wohl Brians Mutter und Vater tun? Führe hier zwei verschiedene Gedanken aus!

1.Möglichkeit\_\_\_\_\_

---

2.Möglichkeit\_\_\_\_\_

---

## 9. KAPITEL 10+11



❖ Lies die Kapitel und markiere dir wichtige Informationen.

❖ Beantworte folgende Fragen zum Kapitel:

A. Brian fand gutes Brennholz für sein Feuer. Welcher Bäume Holz war es?

---

B. Was hatte die Schildkröte in der Nacht gemacht?

---

---

C. Nachdem Brian 6 Eier verschlungen hatte, beschloss er keines mehr zu essen.

Warum?

---

---

❖ Etwas stimmt in diesen Sätzen nicht. Unterstreiche die falschen Wörter und schreibe den Satz korrekt unten auf die Linie!

A. *Dabei entdeckt er einen zusätzlichen Nachteil der Feuerstelle.*

---

---

B. *Links und rechts davon waren Krallen eingedrückt-Spuren von samtene Pfötchen.*

---

---

❖ Beschreibe in Stichworten wie Brians Tagesablauf aussah! Nenne die 6 wichtigsten Punkte!

1. \_\_\_\_\_

2. \_\_\_\_\_

3. \_\_\_\_\_

4. \_\_\_\_\_

5. \_\_\_\_\_

6. \_\_\_\_\_

❖ Informiere dich über den Schnappschildkröte und ergänze den Steckbrief! Informationen findest du im Internet, z.B.: Wikipedia

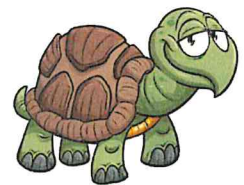

	Die Schnappschildkröte
Aussehen	
Lebensraum	
Ernährung	
Nachwuchs	

## 7. KAPITEL 12+13

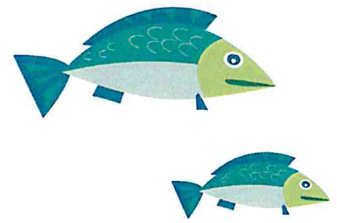

❖ Lies die Kapitel und markiere dir wichtige Informationen.

❖ Beantworte folgende Fragen zum Kapitel:

A. Wo glaubte Brian, würde er das richtige Holz für den Bogen finden?

---

B. Beschreibe den Vogel, den Brian am Seeufer aufgescheucht hatte.

---

---

---

C. Auch welcher Seite steht dieser Satz? Schreibe den Satz davor und den danach wörtlich auf“ Seite \_\_\_\_\_

---

---

Sie würden nicht wiederkommen. \_\_\_\_\_

---

D. Wie nannte Brian die Waldhühner?

---

E. Wie viele Tage waren seit dem Flugzeugabsturz vergangen?

---

F. Welche zwei Dinge waren Brian bewusst geworden, welche zwei Wahrheiten?

• \_\_\_\_\_

• \_\_\_\_\_

- ❖ Brian sagt von sich: „Nein, er war nicht mehr der alte Brian. Das vorbeifliegende Flugzeug hatte ihn verändert.“ (S.115)

Inwieweit ist er nicht mehr der alte Brian? Was ist jetzt anders?

---

---

---

---

---

---

---

---



## 8. KAPITEL 14+15

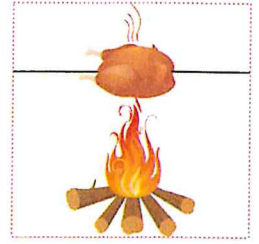

❖ Lies die Kapitel und markiere dir wichtige Informationen.

❖ Beantworte folgende Fragen zum Kapitel:

A. Was war das wichtigste im Leben?

---

B. Der Skunk setzte Brian außer Gefecht. Was hatte das Tier getan?

---

---

C. Was diente Brian als Leiter?

---

D. Was hatte Brian bislang mit den Fischabfällen gemacht? Wofür war das gut?

---

---

---

E. Wie hielt Brian fest, wie viele Tage er bereits in der Wildnis war?

---

F. Auch welcher Seite steht dieser Satz? Schreibe den Satz davor und den danach wörtlich auf“ Seite \_\_\_\_\_

---

---

Den Federbalg und die Innereien trug er hinunter zu seinem Fischbecken im See. \_\_\_\_\_

---

---

❖ Informiere dich über das Stinktief und ergänze den Steckbrief! Informationen findest du im Internet, z.B.: Olis wilde Tierwelt- Kindernetz

	Das Stinktief
Aussehen	
Heimat	
Verteidigungsstrategie	
Nachwuchs	



„Brian hatte Fehler gemacht.“ Aus ihnen hat er auch eine Menge über die Gesetze des Überlebens in der Wildnis gelernt.



Welche Gesetze sind das?

1. \_\_\_\_\_  
\_\_\_\_\_  
\_\_\_\_\_  
\_\_\_\_\_
2. \_\_\_\_\_  
\_\_\_\_\_  
\_\_\_\_\_  
\_\_\_\_\_
3. \_\_\_\_\_  
\_\_\_\_\_  
\_\_\_\_\_  
\_\_\_\_\_

Was richtet sich Brian neu ein? Beschreibe und begründe!

---

---

---

---

---

---

---

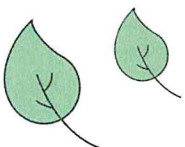

## 9. KAPITEL 16



- ❖ Lies das Kapitel und markiere dir wichtige Informationen.
- ❖ Beantworte folgende Fragen zum Kapitel:

A. Erkläre, was „eine Lawine auf vier stampfenden Beinen“ ist!

---

B. Was zerstörte die Windhose alles?

---

---

C. Was geschah mit dem Flugzeug während des Wütens des Tornados?

---

---

D. Erkläre, was ein Tornado ist. Suche (online) in einem Kinderlexikon nach einer einfachen Erklärung und schreibe diese auf!

Ein Tornado ist:

---

---

---

---

---

---

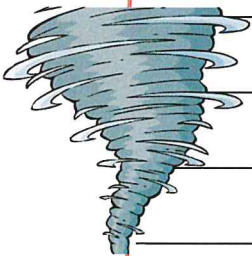

## 10.KAPITEL 17-18



- ❖ Lies die Kapitel und markiere dir wichtige Informationen.
- ❖ Beantworte folgende Fragen zum Kapitel:

A. Warum hatte Brian letztendlich doch „Glück im Unglück“?

---

---

B. An was erinnerte er sich, jetzt wo der Rumpf des Flugzeuges aus dem Wasser ragte?

---

---

C. Wie wollte er ins Flugzeug gelangen? Beschreibe seinen Plan!

---

---

---

---

D. Warum beschloss er erst am nächsten Tag seinen Plan umzusetzen?

---

---

E. Was verlor er bei seinem Versuch ins Wrack zu gelangen?

---

---

F. Eine Entdeckung unter Wasser machte ihm wirklich Angst. Welche?

---

---

## 11.KAPITEL 19+ EPILOG

- ❖ Lies die Kapitel und markiere dir wichtige Informationen.
- ❖ Beantworte folgende Fragen zum Kapitel:

A. Was befand sich im Überlebenspaket. Nenne 10 Dinge!

1. \_\_\_\_\_
2. \_\_\_\_\_
3. \_\_\_\_\_
4. \_\_\_\_\_
5. \_\_\_\_\_
6. \_\_\_\_\_
7. \_\_\_\_\_
8. \_\_\_\_\_
9. \_\_\_\_\_
10. \_\_\_\_\_

B. Warum machte das Paket Brian nicht so glücklich, wie er ursprünglich gedacht hatte?

---

---

C. Unerwartet kommt Rettung. Wie war der Pilot auf ihn aufmerksam geworden?

---

---

D. Welche Veränderungen konnte Brian auch nach seiner Rückkehr aus der Wildnis an sich feststellen?

---

---

---

---

E. Warum hätte der Wieder in der Wildnis für Brian lebensgefährlich werden können? Erkläre!

---

---

---

---

F. Über welches Thema verlor er auch weiterhin nie ein Wort? War das deiner Meinung nach die richtig Entscheidung? Begründe!

---

---

---

---

---

---



